

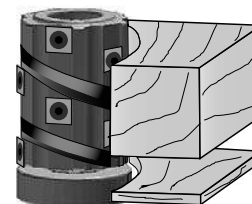

Gabarit



Guide à billes

DESIGNATION	REFERENCES
PO A CALIBRER D.62 HT 56 AL 20MM	103255
PO A CALIBRER D.62 HT 56 AL 30MM	103355
PO A CALIBRER D.62 HT 80 AL 30MM	103356
PO A CALIBRER D.80 HT 80 AL 50MM	FRAI0485
PO A CALIBRER D.90 HT120 AL 50MM	103559

COFFRET	REFERENCES
PO à calibrer D.62 X HT .56 X A130mm + Guide à bille D.62 X A130mm	340105
PO à calibrer D.62 X HT .80 X A130mm + Guide à bille D.62 X A130mm	340110

ACCESSOIRES	
DESIGNATION	REFERENCES
Guide à billes Ø 62 Alésage 20mm	701201
Guide à billes Ø 62 Alésage 30mm	701302
Guide à billes Ø 90 Alésage 50mm	701504

PIECES DETACHEES	
DESIGNATION	REFERENCES
10 araseurs 14x14x2	507001
10 vis d'araseur TORX T25	790000
10 CLES TORX T25	791100

Ex de réalisation:
Pied Louis XV

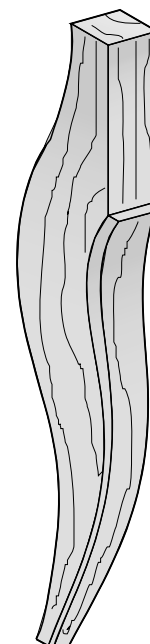

Il permet de réaliser des pièces courbées à l'aide de son guide à billes et d'un gabarit de forme (chantournage).

Ses avantages:

- faible rayon de courbure.
- sécurité par sa coupe douce et sa forte limitation de rejet.
- pas de réglage.
- chantournage sur 150mm par retournement de la pièce de bois.
- utilisation dans tous les bois et leurs dérivés ainsi que les agglomérés mélaminés.
- entièrement équipé d'éléments de coupe en carbure.

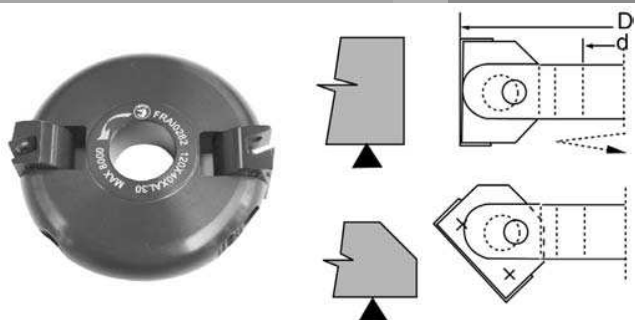

DESIGNATION	REFERENCES
PO inclinable D.120X40XAL 30 2 coupes inclinable de 0 +/- 90°	FRAI0282
Plaquettes HM	PLAQ0275

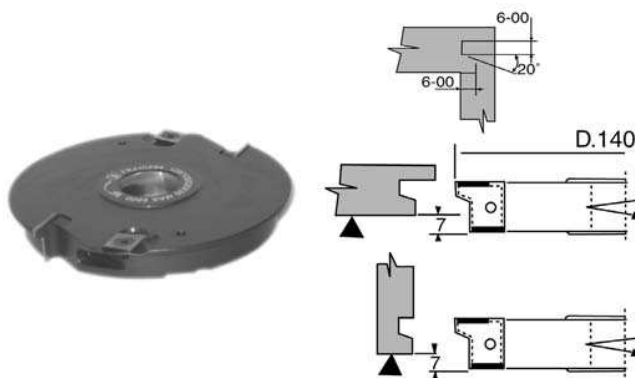

DESIGNATION	REFERENCES
PO Bouvitage de tiroir D.128/120X20XAL 30 2 + 2 coupes	FRAI0294
Plaquettes HM	PLAQ0274

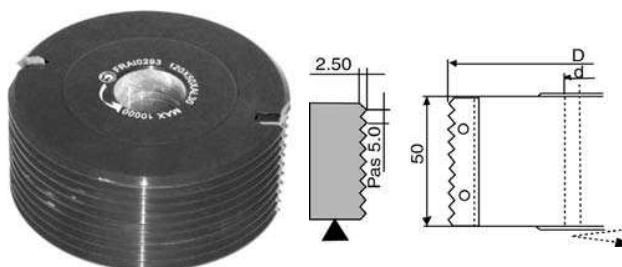

DESIGNATION	REFERENCES
PO Bouvitage dent de scie D.120X50XAL30 2 coupes	FRAI0293
Plaquettes HM	PLAQ0276

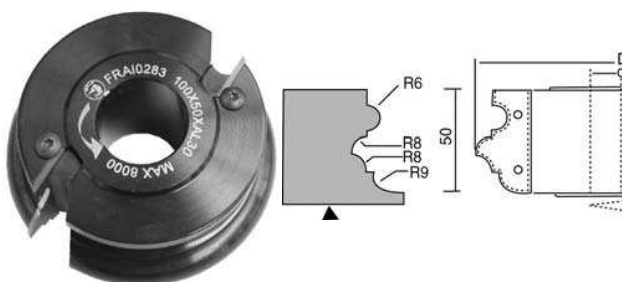

DESIGNATION	REFERENCES
PO Multi-profils D.100X50XAL 30 2 coupes	FRAI0283
Plaquettes HM	PLAQ0272

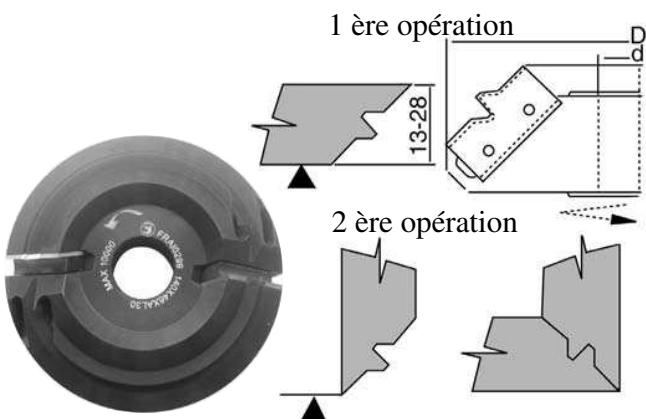

DESIGNATION	REFERENCES
PO Bouvitage d'angle D.140X28XAL 30 2 coupes	FRAI0299
Plaquettes HM	PLAQ0273